

ANDRITZ

Pompy diagonalne



Niestandardowa inżynieria pompowa

Rozwiązania według potrzeb Klienta

Od ponad 100 lat, firma ANDRITZ jest znana głównie dzięki swoim kompetencjom i innowacji w projektowaniu pomp odśrodkowych.

Bogate doświadczenie oraz duża elastyczność w dostosowywaniu się do potrzeb naszych klientów spowodowały, że firma ANDRITZ stała się preferowanym partnerem w skali globalnej. Poczynając od prac badawczo-rozwojowych, poprzez projektowanie i produkcję, aż po obsługę posprzedażną, ANDRITZ tworzy cały łańcuch wartości dodanych w ramach jednego produktu.

Obszary zastosowań

W transporcie wody dla...

- irygacji i melioracji
- wodociągów i przemysłu

W energetyce jako...

- pompy wody chłodzącej dla elektrowni
- pompy odsiarczania spalin

W odsalaniu wody morskiej, jako...

- pompy poboru wody morskiej

Wykonanie materiałowe

Pompy ANDRITZ służą do transportu wielu różnych mediów. W zależności od danego środowiska pracy, pompy muszą posiadać różne wykonania materiałowe. Właściwy dobór materiału i odpowiednie wykonanie są dlatego czynnikami determinującymi bezawaryjną pracę pomp.

W zależności od warunków pracy i wymagań klientów stosowane są różne materiały:

żeliwo, staliwo, niskostopowe gatunki stali, stal nierdzewna chromowo-niklowa, Duplex i Superduplex.

Wykonania

konstrukcyjne pomp

- **Zespół wirujący** wysuwany lub niewysuwany
- **Wirnik** promieniowy, półosiowy lub osiowy
- **Łopatki wirnika** stałe lub regulowane podczas pracy
- **Wydajność** do 72 000 m³/h
- **Wysokość podnoszenia** do 80 m
- **Różne warianty wykonania:**
Np. wykonanie jedno- lub dwustopowe

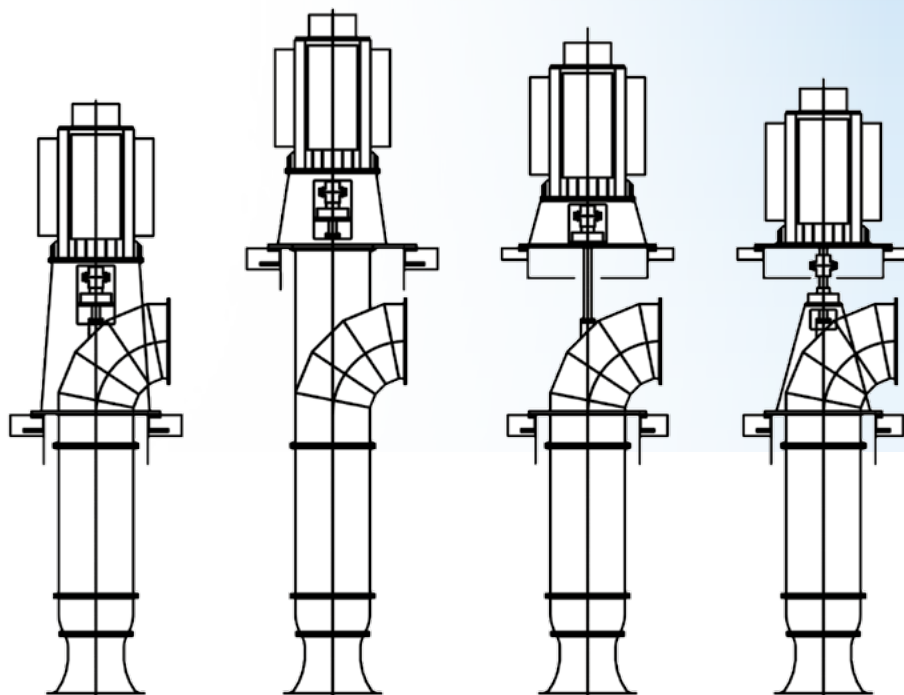

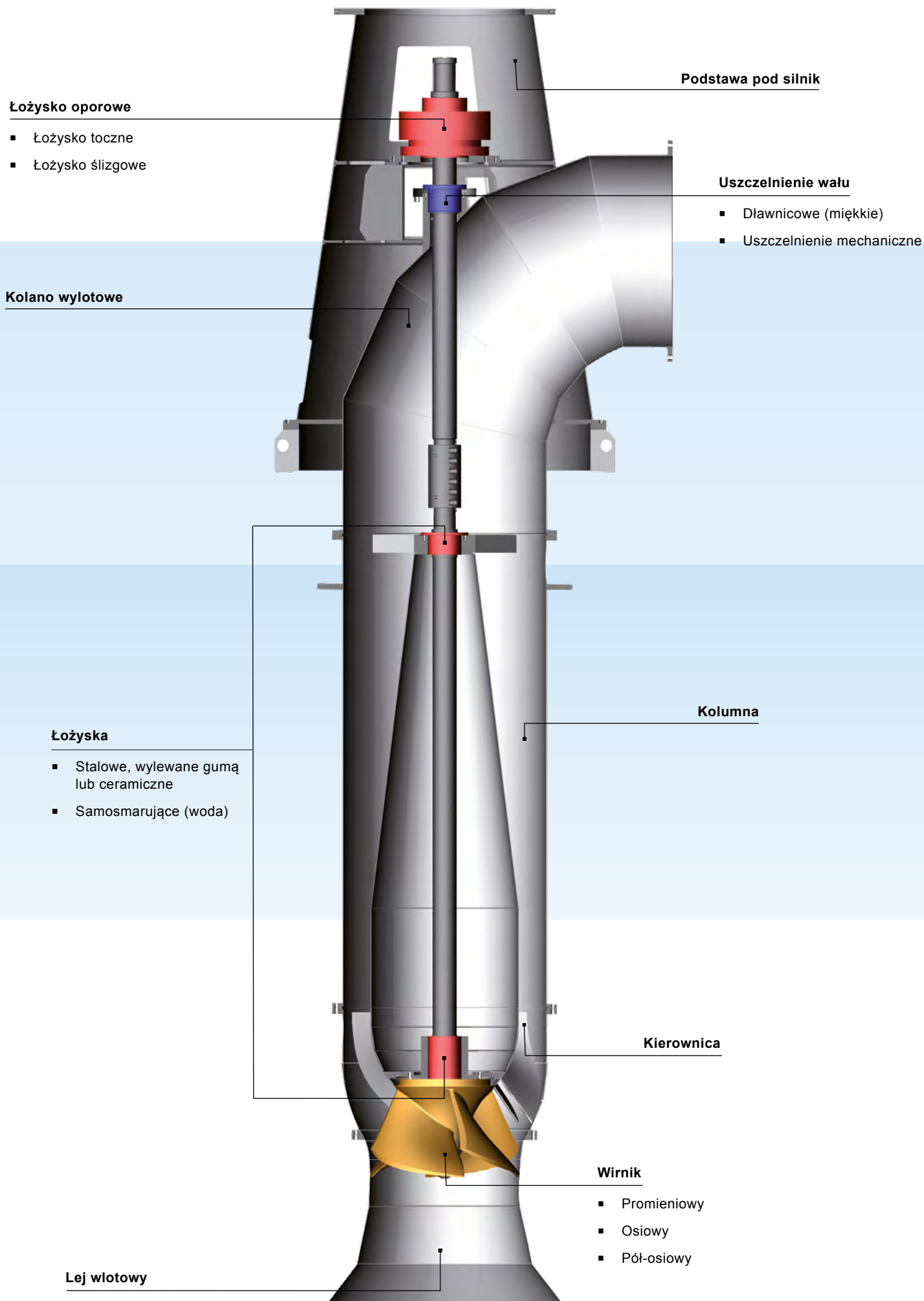

Elastyczny zakres pracy

Różne kształty wirnika

ANDRITZ oferuje wykonanie różnych kształtów wirnika w zależności od wymaganej wydajności i wysokości podnoszenia. Zmieniając kąt nachylenia łopat możemy precyzyjnie dostosować się do wymaganego punktu pracy.

Wirnik z regulowanymi łopatkami podczas pracy

Hydrauliczny mechanizm regulacji łopat pozwala na zmianę kąta nachylenia w sposób ciągły podczas pracy. Pozwala to operatorowi pompy na natychmiastową reakcję na wszelkie zmiany w zapotrzebowaniu na ilość i ciśnienie wody. Podając olej na serwonapęd za pomocą ramion zmienia się kąt nachylenia łopat.



Tak więc, pompę można bardzo szybko i łatwo dostosować do wymaganych parametrów pracy. Ponadto, mechanizm regulacji posiada długą żywotność oraz niskie koszty utrzymania.

Regulacja prędkości

Wydajność i wysokość podnoszenia mogą być również sterowane za pomocą przetwornicy częstotliwości. Tutaj ANDRITZ również posiada doskonałe rozwiązanie dla zwiększenia sprawności układu pompa-silnik.



Łopatki z regulacją kąta

Używając oddzielnie montowanych łopat można zabezpieczyć się na wszystkie niejasności w projekcie instalacji. Dzięki takim łopatom wirnika, można optymalizować sprawność pompy lub zmieniać punkt pracy w zależności od aktualnych potrzeb. W takim przypadku należy ręcznie przestawić kąt nachylenia łopat podczas postoju pompy.



Kompetencje i doświadczenie

Niestandardowe rozwiązania dopasowane do potrzeb

ANDRITZ jest synonimem niestandardowych i innowacyjnych rozwiązań pompowych na najwyższym poziomie. W trosce o naszych klientów nie stawiamy żadnych ograniczeń



dotyczących wydajności i wysokości podnoszenia przy projektowaniu niestandardowych pomp dopasowanych do potrzeb klienta.

Doświadczeni eksperci pomagają naszym klientom w planowaniu, rozwoju, instalacji, uruchomieniu i obsłudze posprzedażnej. Inżynieria, projektowanie, dobór materiałów oraz produkcja przebiegają według określonych standardów. Wszystkie procesy są transparentne i mogą zostać dostosowane do indywidualnych potrzeb.

Badania i Rozwój w dynamice płynów

Pompy o najwyższej sprawności i doskonałych właściwościach antykawitacyjnych projektowane są w naszym laboratorium ASTRÖ pod względem dynamiki płynów. Dzięki temu spełniają one nawet najwyższe wymagania naszych klientów.

Nasi wysoko wykwalifikowani i doświadczeni inżynierowie, przy pomocy badań modelowych oraz korzystając z najnowszych narzędzi CFD, szybko rozwijają nowe pompy. Specjalne warunki zewnętrzne, takie jak rozmieszczenie króćców, mogą zostać zbadane i zoptymalizowane.

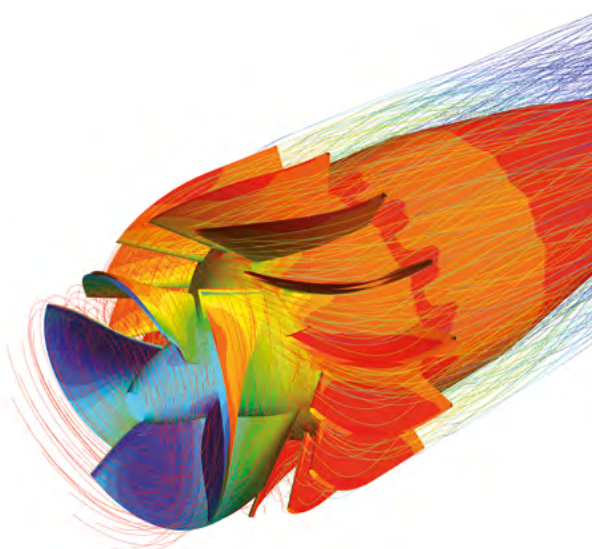

Blisko naszych Klientów

**ANDRITZ AG**

Stattegger Strasse 18

8045 Graz, Austria

Phone: +43 (316) 6902 2873

Fax: +43 (316) 6902 406

martin.unterkreuter@andritz.com

www.andritz.com

Żadne dane, informacje, oświadczenia, zdjęcia i ilustracje zawarte w niniejszej ulotce nie rodzą jakichkolwiek zobowiązań, ani nie stanowią elementu jakichkolwiek umów sprzedaży z ANDRITZ AG lub podmiotami powiązanymi, na wyposażenie lub systemy, o których mowa w niniejszym dokumencie. © ANDRITZ AG 2015. Wszelkie prawa zastrzeżone. Żadna część materiałów chronionych prawem autorskim nie może być kopiowana, modyfikowana ani rozpowszechniana w jakiegokolwiek formie i w jakikolwiek sposób, ani przechowywana w jakiegokolwiek bazie danych lub systemie wyszukiwania, bez uprzedniej pisemnej zgody ANDRITZ AG lub podmiotu z nią powiązanego. Każde takie nieautoryzowane wykorzystanie w jakimkolwiek celu stanowi naruszenie stosownych praw autorskich. ANDRITZ AG, Stattegger Strasse 18, 8045 Graz, Austria.